

Especificaciones técnicas / Technical specifications

	HF 220	HF 330	HF 280D	HF 330D	HF 460D
Tamaño mínimo de la bolsa (mm) Min size of pouch (mm) Ancho x Largo / Width x Length x Bottom	90 x 140 x 25	150 x 200 x 25	90 x 140 x 25	90 x 140 x 25	100 x 140 x 25
Tamaño máximo de la bolsa Max size of pouch Ancho x Largo x Fondo (mm) Width x Length x Bottom (mm)	200 x 280 x 50	315 x 480 x 70	130x 230 x 50	160 x 280 x 50	220 x 330 x 60
TAMAÑOS DE ROLLO / Roll film sizes					
Diámetro del rollo de film Roll film sizes	550				
Ancho máximo del rollo de film Roll film sizes	660	1100	660	660	780
Diámetro del eje del rodillo Roll Shaft Diameter	Ø74				
Forma de la bolsa Shape of pouch	Bolsa de sellado de 3 lados 3-side sealing bag	Bolsa de sellado de 4 lados 4-side sealing bag	Doy-pack	Bolsa de forma especial Special-shaped bag	Con o sin cremallera with zipper or without
Rango de velocidad / Speed range La velocidad depende del tipo de dosificado (System speed depends on the packing machine with filler)	40-70	30-50	80-140	80-140	60-100
	Fuente de alimentación / Power supply AC400V		Frecuencia / Hertz 50Hz/60Hz		
Consumo de energía / Power Output	9,5Kw	11Kw	11Kw	11Kw	11Kw
Consumo aire / Air Consumption(m3/min)	0,6 - 1,5	0,6 - 1,5	0,6 - 1,5	0,6 - 1,5	0,6 - 1,5
Nivel ruido / Noise Level (<83 dB)	< 80 db				
Dimensiones de la máquina / Machine dimensions Largo x Ancho x Alto (mm) Length x Width x Height (mm)	7760x1450x1945	9830x1955x1945	7760x1450x1945	9300x1450x1945	10850x1500x1945
Peso neto / Net weight (Kg)	5200	7500	6000	6900	



Estas imágenes no son contractuales, pudiendo variar la realización final del proyecto, debido a que son meras representaciones.
Images appearing in this section are not contractual and the final realization of the project may vary, because they are generated representations.



Envasadoras horizontales Horizontal packaging machines



HF SERIES

passion for packaging



Donde encontrarnos: / Where to find us: 
Parque Agroalimentario L'Alcudia
C/ Santuario de la Luz, 5 - 03290 ELCHE (Alicante) España
Teléfono: +34 966 624 003

ympackaging@ympackaging.com

 Ym Packaging



UNIÓN EUROPEA
Fondo Europeo de Desarrollo Regional
Una manera de hacer Europa

www.ympackaging.com

mywer
HORIZONTAL PACKAGING



En centramos nuestra actividad en el diseño y fabricación de envasadoras horizontales partiendo de bobina de film flexible. Disponemos de distintos modelos de máquina dependiendo el producto, envase y velocidad necesaria.

Con mas de 10 años de experiencia, nuestros equipos están repartidos por todo el mundo en países como México, Chile, UK, China, etc.

At Mywer we focus on the design and manufacturing of horizontal packing machines starting from a roll of flexible film. We offer different machine models depending on the product, package and speed.

With more than 10 years experience, our equipment is distributed worldwide to countries like Mexico, UK, China and Chile.

Distintos dosificadores / Different Dosing



SÓLIDO
SOLIDS



GRANULADO
GRANULES



POLVO
POWDER



LÍQUIDO
LIQUID

Todas las envasadoras son combinables con cualquier dosificador del mercado.

All machines are suitable for any dosing system.



alta velocidad
(hasta 150 bpm)
y con una calidad
perfecto de acabado.



high speeds (up to 150 ppm)
with a guaranteed perfect finish.

Formato de bolsa Doy-pack / Different Dosing



Standard Zipper 3 side sealing Corner spout Top spout Front window Special design

Disponemos de distintas aplicaciones opcionales como:

aplicación de zipper, de etiquetas, impresora, gas inerte, etc.

We offer different optional extras such as zipper, labeller, printer, gas flush, etc.

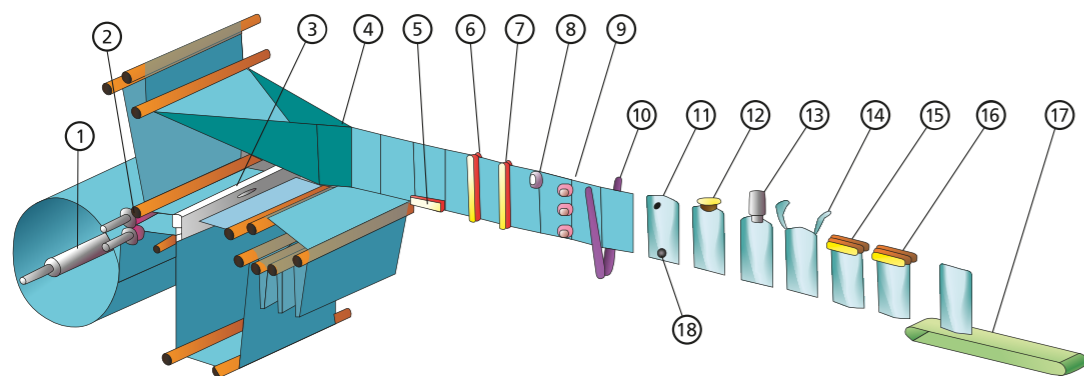

- | | | |
|--|---|--|
| 1.- Portabobinas expansible. | 7.- 2° Sellado vertical (trasero). | 13.- Comprobador de apertura de bolsa. |
| 2.- Servo-tensor de film. | 8.- Sensor de fibra óptica. | 14.- Llenado de bolsa. |
| 3.- Taladro agujeros para fondo bolsa. | 9.- Servo-arrastre de rodillos engomados. | 15.- Estirado superior. |
| 4.- Formador. | 10.- Tijera. | 16.- 1° Sellado superior (frontal). |
| 5.- Soldador de fondo de bolsa. | 11.- Apertura superior de bolsa. | 17.- 1° Sellado superior (trasero). |
| 6.- 1° Sellado vertical (frontal). | 12.- Apertura inferior de bolsa. | 18.- Cinta de salida |

- 1.- Film Reel.
- 2.- Film tension.
- 3.- Film perforator.
- 4.- Bag former.
- 5.- Bag botton seal.
- 6.- 1st Vertical seal.
- 7.- 2nd vertical seal.
- 8.- Photocell.
- 9.- Servo Film Drive.
- 10.- Cutting.
- 11.- Bag open.
- 12.- Bag Blow.
- 13.- Bag fill.
- 14.- Bag stretch.
- 15.- Bag top seal.
- 16.- Bag top cool and flatten.
- 17.- Bag outlet conveyor.
- 18.- Bag bottom Open.

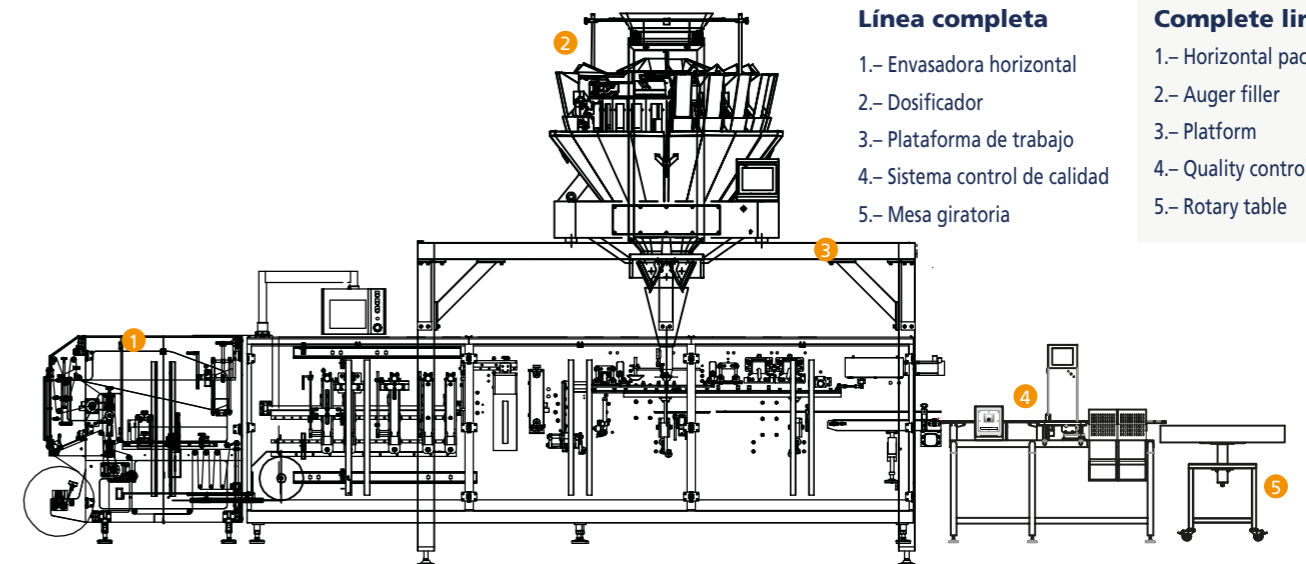

Línea completa

- 1.- Envasadora horizontal
- 2.- Dosificador
- 3.- Plataforma de trabajo
- 4.- Sistema control de calidad
- 5.- Mesa giratoria

Complete line

- 1.- Horizontal packaging machine
- 2.- Auger filler
- 3.- Platform
- 4.- Quality control system
- 5.- Rotary table